

# Technical Rider: Jetlagged

## Stageplan:

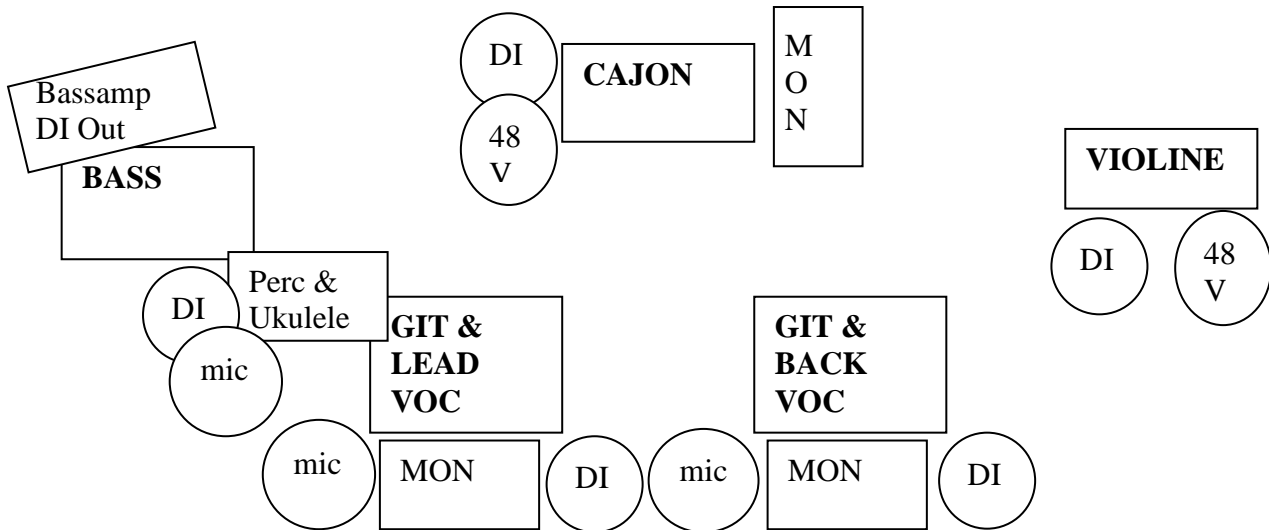

## Channellist:

Ch.Nr	Instrument	Benötigtes Equipment	Effekt
1	Cajon	Kondensatormikrofon in die Cajon zur Abnahme <u>benötigt</u> , evtl. noch ein Mikro zur Abnahme vorn <u>benötigt</u> , 48V-Phantomspeisung	
2	Gesang	eigenes Mikro Sennheiser e945	Kompression + Hall
3	Back-Voc	SM 58 o. Vgl. <u>benötigt</u>	Kompression + Hall
4	Gitarre	eigene DI-Box LD-Systems LDI 02 KLI in XLR out	
5	Gitarre	eigene DI-Box LD-Systems LDI 02 KLI in XLR out	
6	Violine	48V-Phantomspeisung DI-Box XLR/KLI in XLR out <u>benötigt</u> AKG C 411 PP Kondensator Mikrofon wird mitgebracht	
7	Bass	Mitgebrachter Amp hat DI-Out	
8	Percussion Shaker / Xylophon / Tambourin	eigenes Richtmikrofon Sure SM 57	
9	Melodika + Back-Voc	SM 58 o. Vgl. <u>benötigt</u>	

**Kontakt::** Sebastian Bakalski 0176 6305 5960