

Bühnenplan und Technical Rider **Sebastian Handke** Solo

Version November 2015

Stage Plan

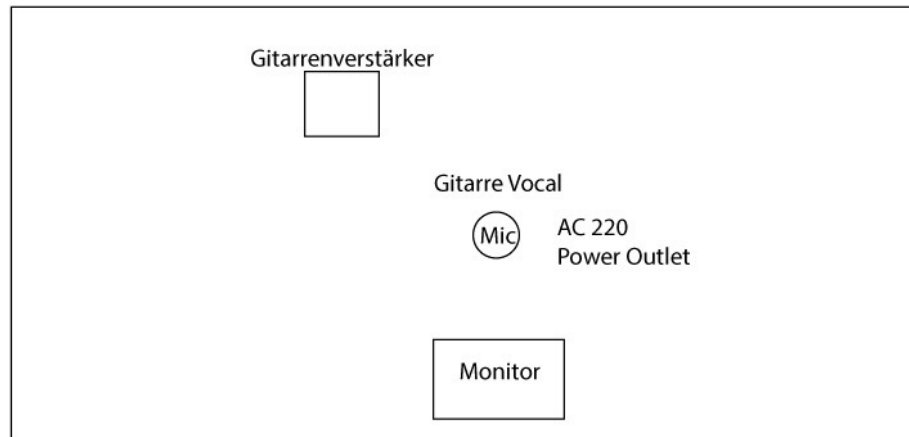

Kanal	Instrument	Mikrofon	Anmerkung
1	Gitarrenverstärker	Sm 57	alternativ DI Box
2	Gesang	Sm 58	

1. Bühne
 - Die Bühne muss stabil, eben, wackel- und schwingungsfrei, sauber, regen- und tropfsicher in allen Bereichen, sowie geerdet und statisch sicher sein.
 - Überdachter Bühnenabgang, eigener überdachter Raum neben der Bühne.
2. P.A.
 - Professionelles Beschallungssystem, der Saalgröße angepasst (Markenware, kein Eigenbau).
 - ein Techniker des PA-Verleihs muss vor, während und nach dem Konzert zur Verfügung stehen.
3. Monitoring
 - qualifizierter Monitortechniker. Bitte Monitorplan beachten.
4. Licht
 - passende ansprechende Bühnenbeleuchtung.

Diese Bühnenanweisung ist Teil des Gastspielvertrags.

Ich reise ohne Tontechniker. Daher ist es wichtig, dass ein Tontechniker vor Ort für das Konzert zur Verfügung steht. Bei technischen Rückfragen erreichen Sie mich telefonisch:

Sebastian Handke - 017634414614
mail@sebastianhandke.com
sebastianhandke.com

Catering Rider

- 2 Flaschen **stilles Mineralwasser** für die Bühne
- wenn möglich, ein klein wenig **Obst** oder vielleicht einige **Süßigkeiten**