

# Technical Rider - STEREO BULLETS

Kontakt: Andreas Weissensteiner  
0650 852 03 38  
andreas.weissensteiner@gmx.net

## 1. Allgemeines:

**Gitarre:** Topteile und eine 4x12 Box werden mitgebracht.

**Bass:** Topteil wird mitgebracht.

**Gesang:** 4 Mikrofone

**Drums:** Drumset wird vom Veranstalter gestellt (Snare wird mitgebracht)

**Licht:** Ausreichende Beleuchtung der Bühne ist zu gewährleisten.

**Monitoring:** Die Band benötigt 4 Monitorboxen (4 Wedges an mindestens 2 getrennten Wegen.)

**Strom:** mind. 3 Verteiler (Schuko) mit jew. 3 Anschlüssen

**PA-Anlage:** Das Vorhandensein einer der Größe des Events entsprechenden PA-Anlage wird erwartet.

## 2. Soundcheck

Der Aufbau des technischen Equipments erfolgt vor dem Soundcheck. Der Soundcheck muss mindestens 20 Minuten OHNE Publikum durchgeführt werden können.

## 3. Personen

Zum Personenkreis der Band „Stereo Bullets“ zählen:

Andreas – Gitarre, Gesang

Lukas – Gitarre, Gesang

Klaus – Bass

Daniel – Schlagzeug

Diesen Personen muss jederzeit freier Zugang zur Bühne und zum Backstage ermöglicht werden.

**4. Stage Rider**

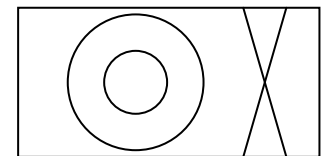
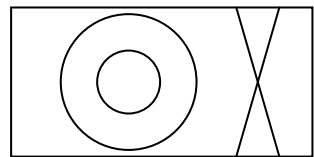
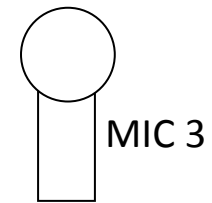
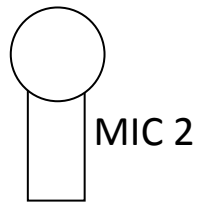
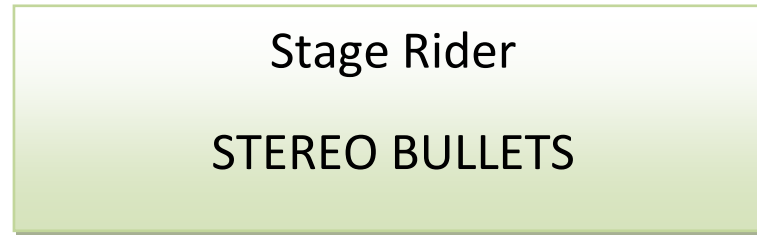
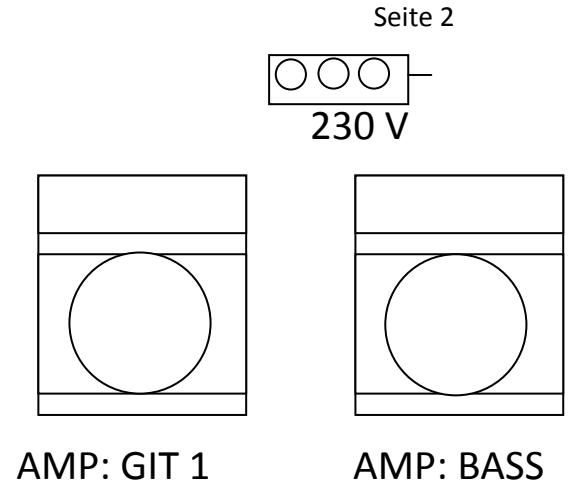
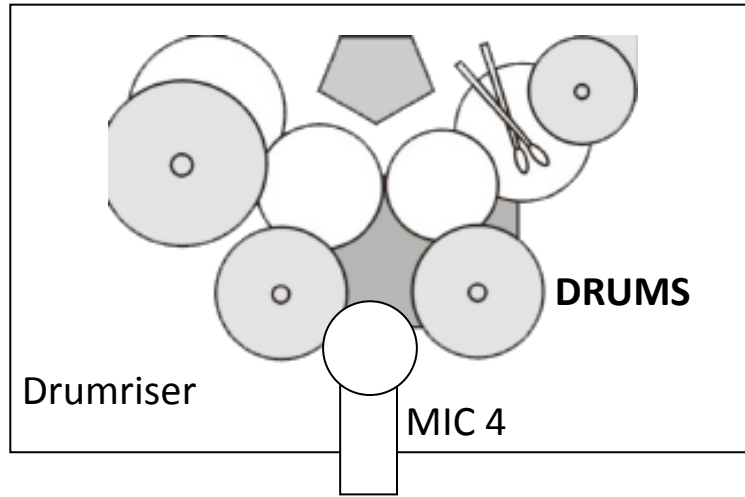
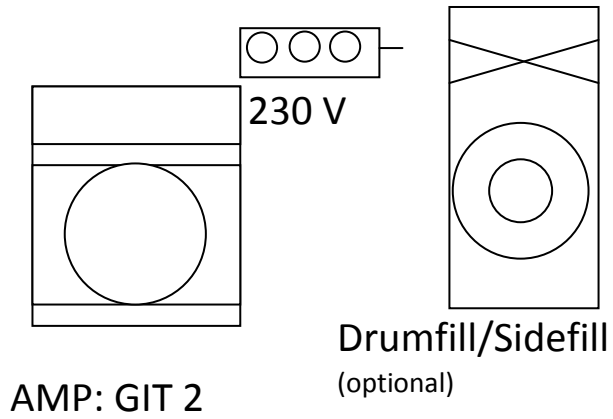

Monitor Gitarre

Monitor Bass

