

APEWARDS

Rider Technik, Catering & Sonstiges

Die in diesem Rider genannten Punkte sehen wir als (Lösungs-)Vorschläge und nicht als Anweisungen. Falls Punkte nicht erfüllt werden können, bitte einfach Kontakt zu uns aufnehmen, damit wir gemeinsam eine Lösung finden können, die für alle Parteien zu einem zufriedenstellenden Ergebnis führen.

Kontakt:

Frank Eckerle
Barfüßerstraße 33 35037 Marburg
Tel.: 0173/7276714
Email: band@apewards.com
URL: www.apewards.com

Allgemeines: Am Tag des Konzertes muss eine verantwortliche Person der örtlichen Veranstaltung von Aufbaubeginn bis zum Ende der Veranstaltung und des Abbaus vor Ort anwesend sein.

Bühne: Die Bühnengröße sollte ausreichend Platz für drei Musiker und Instrumente bereithalten. Im Hintergrund der Bühne sollte im Idealfall die Möglichkeit bestehen, das Banner der Band (2,5m x 2,5m) aufzuhängen.

Backline: Die Band nutzt gerne eine in der Location vorhandene Backline aus Gitarren-/Bassboxen und Drums, falls diese die technischen Voraussetzungen erfüllen. Bei Nutzung des bandeigenen Equipments können weitere Bands der Veranstaltung auch die Boxen und Drums der Band nach Absprache mitbenutzen.

Auf- und Abbau sowie Soundcheck: Die Band freut sich über helfende Personen, die ab Aufbaubeginn bis Ende der Veranstaltung beim Tragen und Aufbauen der Backline behilflich sind. Für Aufbau und Soundcheck sollte ausreichend Zeit geplant werden (ca. 2-3h). Bei Festivals kann diese Zeit natürlich deutlich verkürzt werden, bzw. ein Line-Check genügen.

Catering: Je eine Mahlzeit pro Person oder ausreichend z.B. belegte Brötchen, sowie ein angemessener Umfang freier Getränke, gerne lokale Biere und insbesondere Wasser sollten zur Verfügung stehen. In der Band hat niemand eine Lebensmittel-Unverträglichkeit. Wir unterstützen einen Lebensstil ohne Tierprodukte, daher bitte, wenn möglich, vegetarische/vegane Alternativen bereitstellen.

Merchandising: Die Band hat das alleinige Verkaufsrecht für ihre eigenen Artikel wie z. B. CDs, Vinyls, T-Shirts etc. und muss im Falle einer Verkaufsdurchführung keine zusätzlichen Gebühren für Standmiete oder ähnliches abführen. Die Band freut sich über eine gut sichtbare, große Wandfläche mit Absperrtischen für den Merchandising-Stand, die vom Veranstaltenden gestellt wird.

Film-, Video- und Tonaufnahmen bzw. -übertragungen: Professionelle Film-, Video- und Tonaufnahmen bzw. -übertragungen sind grundsätzlich vorher mit der Band abzusprechen. Im Normalfall sind diese kein Problem.

Parken: Zum Aus- und Einladen der Backline müssen im unmittelbaren Bühneneingangsbereich (bei Freiluftveranstaltungen Bühnenbereich) Parkplätze für einen Transporter und mindestens einen PKW bereitgestellt werden.

Bühnenanweisung

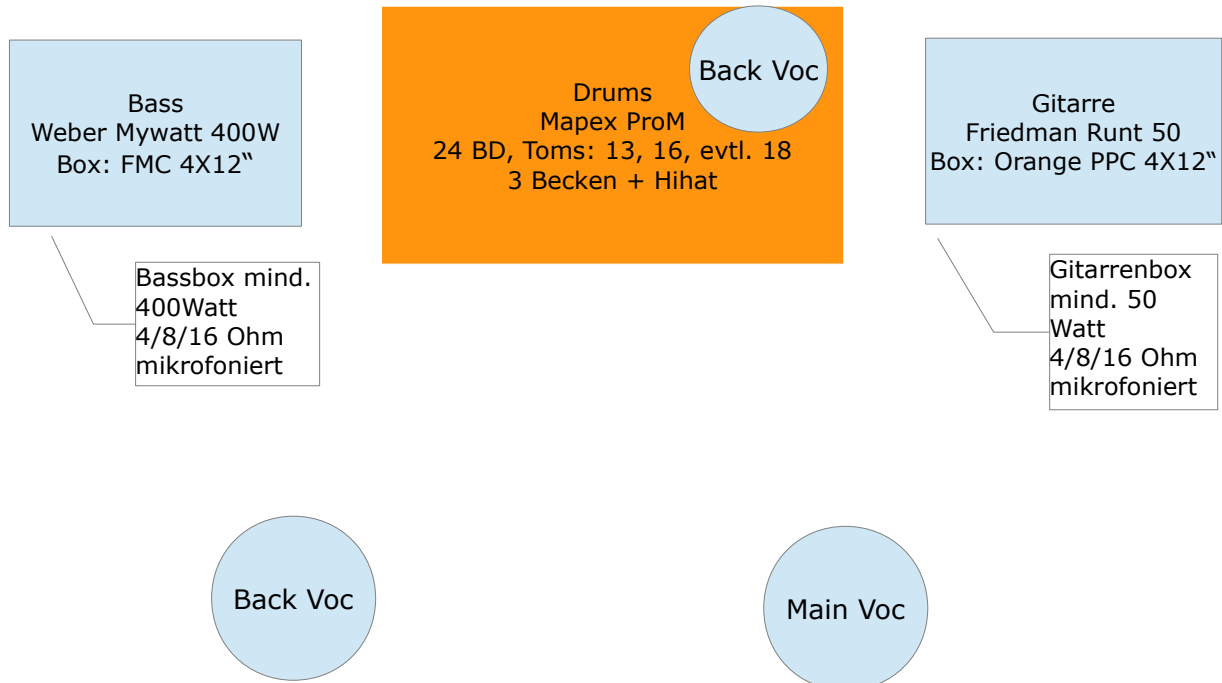

Bitte Bühnenstrom (230V) inklusive Mehrfachsteckdosen für Verstärker, Effektboards und das In-Ear-Monitoring bereitstellen. Die Zeichnung oben ist nur eine schematische Darstellung. Die Position der Instrumente und Monitore muss selbstverständlich an den jeweiligen Platzbedarf der Musiker und die vor Ort gegebene Situation angepasst werden.

Die Absprache der Backline erfolgt im Vorfeld der Veranstaltung. Die auf der Zeichnung abgebildete Backline kann nach Absprache mitgebracht werden. Amps sowie Becken, Fußmaschine, Drum-Hocker, und Hihat-Ständer bringt die Band zu jedem Gig selbst mit.

Die Band spielt komplett über In-Ear Monitoring. Sämtliche In-Ear-Anlagen (LD Systems Mei 1000 G2) werden selbst mitgebracht.